



Sonda per il rilevamento della temperatura di liquidi all'interno di tubazioni.

Applicazione

Le sonde di temperatura sono impiegate in impianti di riscaldamento e condizionamento per uso civile e industriale. Collegate a regolatori, permettono il rilevamento e il controllo della temperatura.

Funzionamento

La temperatura viene rilevata tramite un elemento sensibile di tipo resistivo il cui valore varia in base alla temperatura (per i valori dei sensori in dipendenza della temperatura vds. Sonde cavo di temperatura paragrafo tabella valori).

dati tecnici

Campo di misura	20...+110°C	Base	policarbonato
Pressione nominale	PN 15	Coperchio	policarbonato
Guaina	Rame nichelato	Protezione	IP65, classe III (sensori esclusi)

identificativo prodotto

Prodotto	Descrizione	Codice
STW-10G-130	Sonda di temperatura acqua ad immersione NTC 10K	0520-01-01

dimensioni

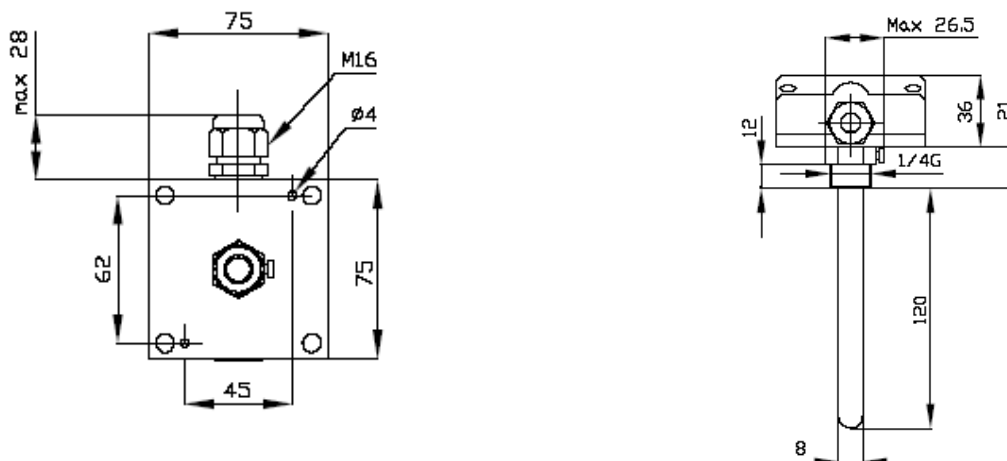

avvertenze



Le operazioni di installazione e manutenzione devono essere eseguite da personale qualificato. Il produttore non risponderà di eventuali danni causati da inadeguata installazione e/o dalla manomissione o rimozione dei dispositivi di sicurezza.

manutenzione

Montare il prodotto in ambiente asciutto e protetto dalla polvere.